

ROGER TECHNOLOGY

Montagehandleiding BE20/200

besturingseenheid B70/2ML
Zie aparte handleiding

Technische gegevens

BE20/200

Maximale lengte poort * afhl van gesloten of open structuur!	Tot 2m/ vleugel
Stroomtoevoer	230Vac - 50Hz
Voeding Triple Force motor	24V
Nominaal vermogen	200W
Gebruik	Super intensief gebruik
Werkings temperatuur	-20° tot +55°
Beschermingsgraad	IP 43
Openingstijd tot 90° opening	15' - 25'
Bewegingssnelheid	1.66cm/s
Duwkracht	100 - 2200N
Encoder	Ja
Type einschakelaars	Mechanische stop
Besturingseenheid	B70/2ML

1) Bekabelingsschema

Welke kabels hebben we nodig om een draaipoort te automatiseren?

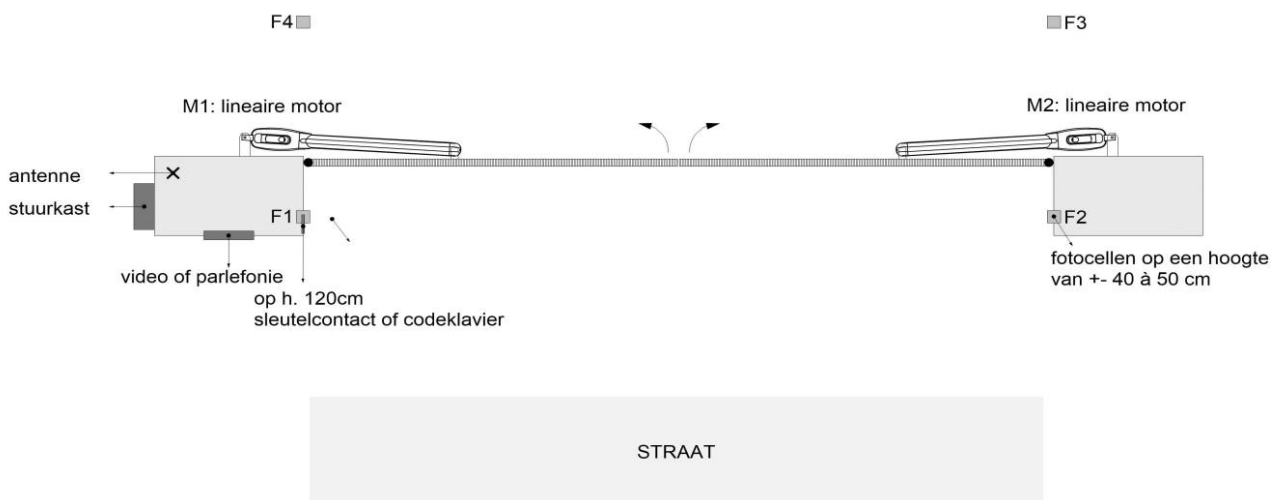

Alles loopt naar de stuurkast

Van M1(motor1) - stuurkast	Soepele kabel CTLMB 4x2,5
Van M2 - kast	Soepele kabel CTLMB 4x2,5
Van fotocel 1 naar stuurkast	SVV6 x 0,8
Van fotocel 2 naar stuurkast	SVV 6 x 0,8
Van fotocel 3 naar stuurkast	SVV 6 x 0,8
Van fotocel 4 naar stuurkast	SVV 6 x 0,8
Sleutelkontakt of kodeklavier - kast	SVV 6 x 0,8 < 50m
Video-of parafonie - kast	SVV 14 x 0,8 of LIYY14x 0,8 indien afstand > 50m
Antenne	Coax RG58

Van de stuurkast naar de zekeringskast in de woning

- * XVB 3G2,5 voedingskabel
- * < 50m : SVV 14 x 0,8 of indien > 50m LIYY14x 1 = stuurkabel
- * utp grondkabel zwart 4 paar cat 5

Van de zekeringskast naar binnenpost video-of parafonie

- * < 50m : SVV 14 x 0,8 of indien > 50m LIYY14x 1
- * utp grondkabel zwart 4 paar cat 5

Extra binnenpost

SVV14 x 0,8 (naar de zekeringskast)

Extra bel

SVV6x 0,8 (naar de zekeringskast)

Extra Elektrisch slot of magneet

CTLMB 4x0,75 (naar stuurkast)

2) Afmetingen motor

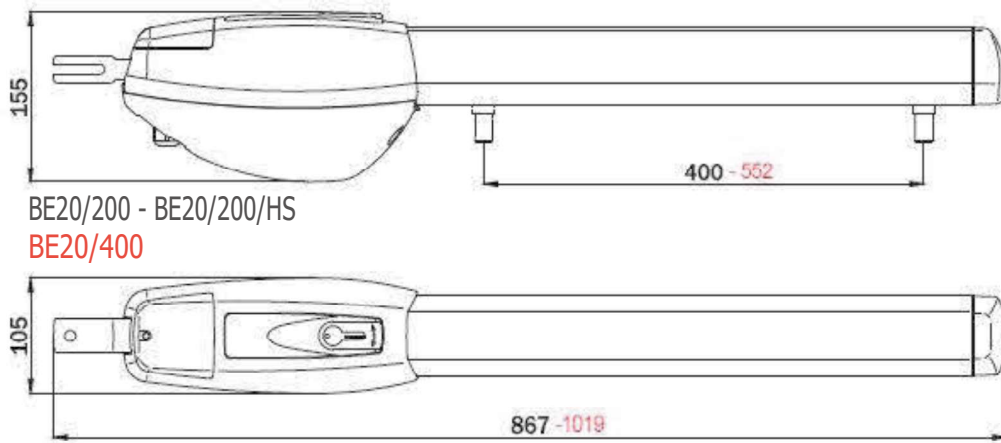

3) Montage motoren

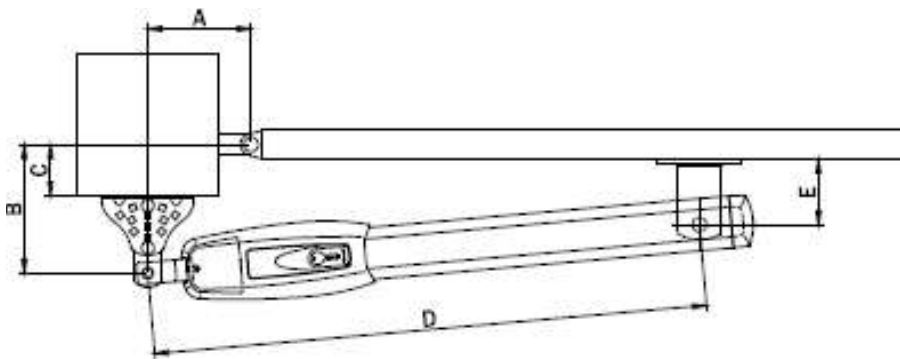

Type:	BE20/200
A	140
B	140
C	max. 70
D	760
E	110 + x

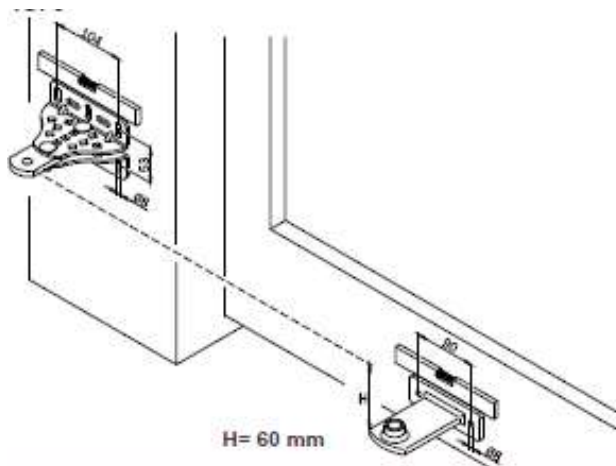
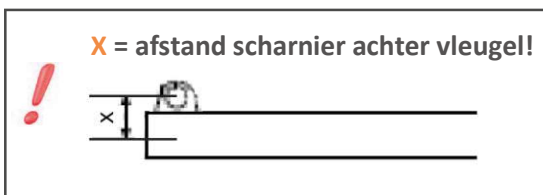

Verwijder steeds de opener van zijn bevestigingssteunen vooraleer laswerken uit te voeren. Laswerken kunnen de opener en de aluminium behuizing onherstelbaar beschadigen.

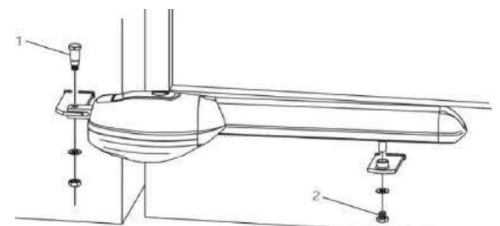

Het wordt aanbevolen om de schroeven in te vetten met een neutraal vet.

4) Eindschakelaar aanpassen

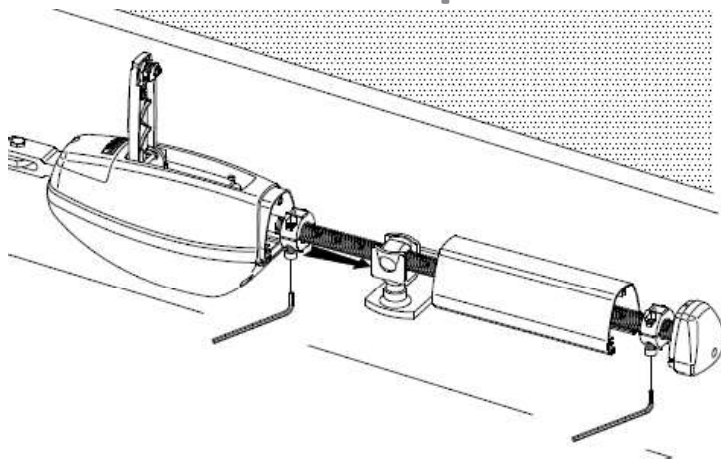

De mechanische stops MC781 zijn regelbaar en gemonteerd op de wormschroef in beide richtingen van de beweging (opening en sluiting). Onderaan de motor kan u borstels vinden die de wormschroef beschermen. Deze borstels zijn verwijderbaar. Met een umbraco kan u de eindschakelaars losschroeven en op de juiste plaats zetten. Als de mechanische stops op de juiste plaats worden bevestigd kan u ze opnieuw vastschroeven. Wanneer de bronzen bus (wagentje) tegen de stop komt in opening (bij een open poort) en in sluiting (bij een gesloten poort) staat deze op de correcte plaats.